

TALENT

BETTER WATER. MADE EASY.



DUPLEX 2 X 3L

TEKNISK DATA

Forbindelse	3/4"
Arbejdstryk	1-8 bar* (10 bar)
Flow (Δp 1 bar)	max. 2600 l/h
Maksimalt flow v. 20 dH° til 0	>3000 l/h
Minimums flow vandmåler	0,083 l/min
Anvendelse	op til 10 personer
Bytningskapacitet	2 x 150 m ³ / ppm CaCO ³
Vandforbrug / regenerering	18L
Saltforbrug / regenerering	0.3 kg
Regenereringstid	15 min.
Max. temperatur	40°C
Filterskærm	80µm

*For en korrekt regenerering kræver blødgøringsanlæggene et udløbstryk på minimum 0,8 bar eller højere. Det samlede tryk på hele systemet bør aldrig være højere end 8 bar for optimal drift.

DUPLEX

2 X 3L

TALENT

STØRRELSESFORHOLD

1

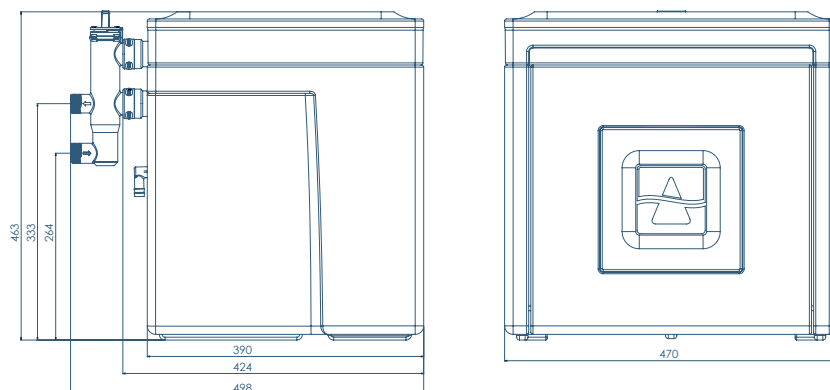

2

Anlæg

Saltkar

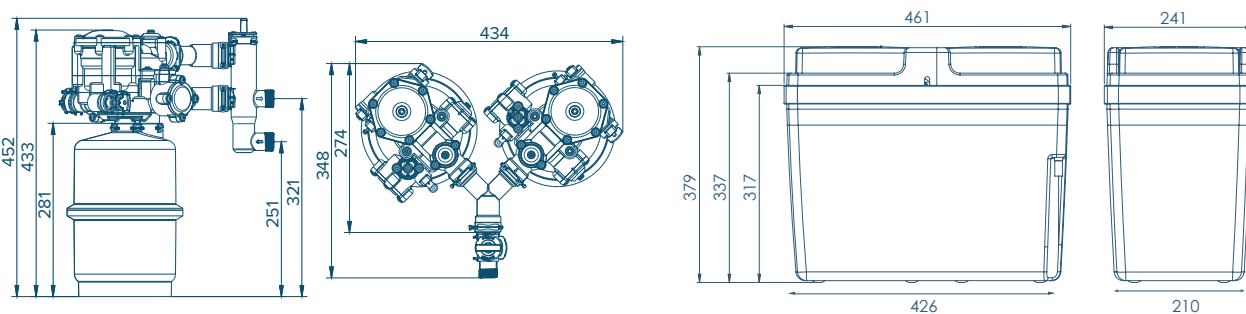

3

Anlæg

Saltkar

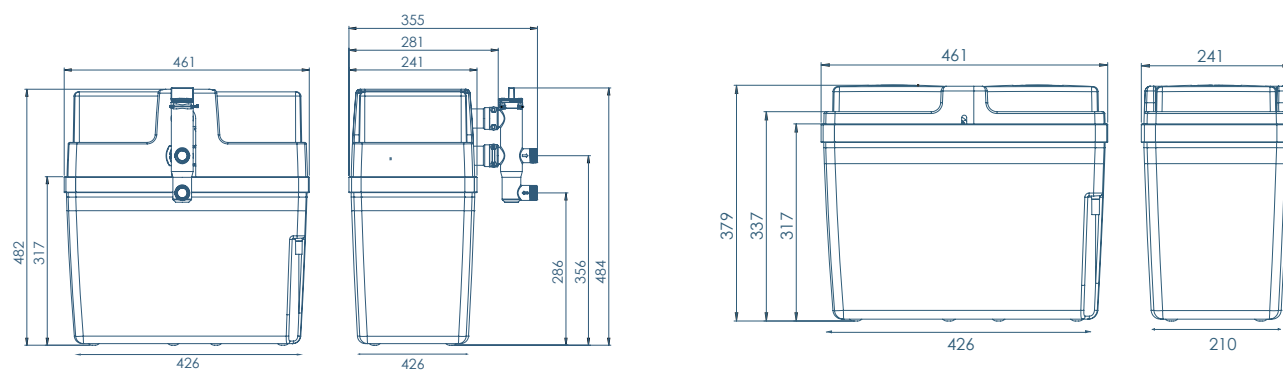

Producent
Delta Water Engineering NV, Belgium

Distributør
Jysk Vandteknik ApS
Lundagervej 112
8723 Løsning
T: +45 3210 7010
E: info@jvt.dk